

DUMPER D6EVO

CARMIX
Italian family factory

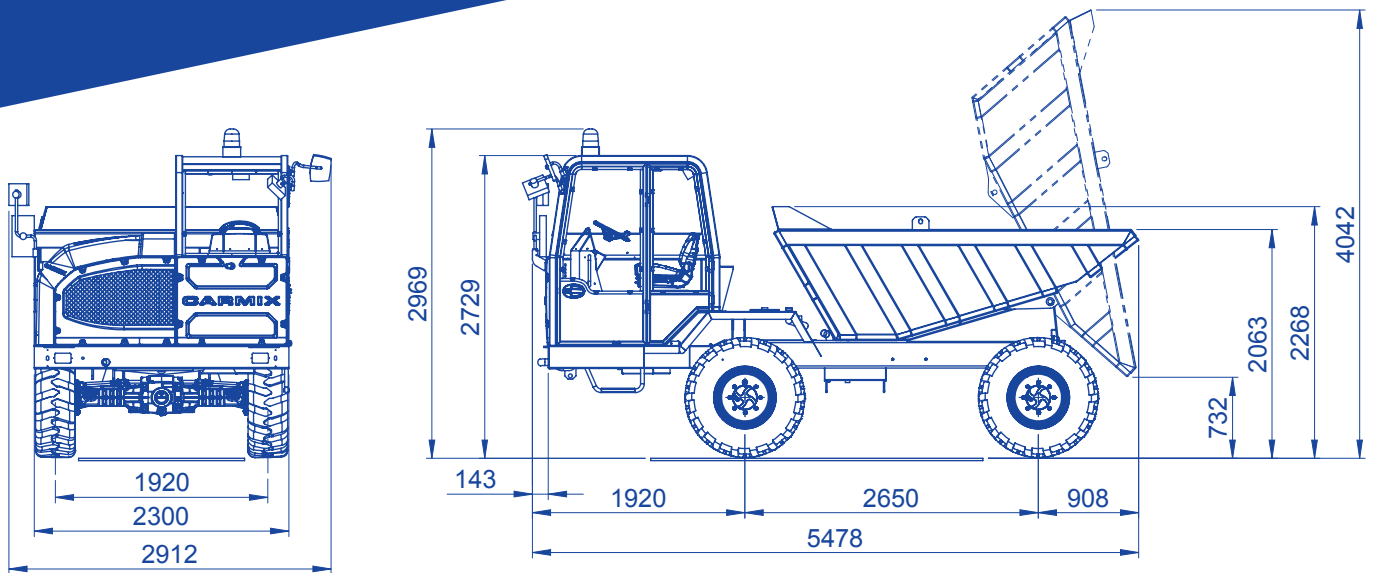

ACCESSOIRES SUR DEMANDE

Roue de secours

DUMPER D6EVO

CARMIX
Italian family factory



CAPACITÉ DE CHARGEMENT

À ras 4500 litres, en dôme 6000 litres sae.



CHARGE UTILE

10.000 kg.



MOTEUR

Perkins Stage III - Tier 3A 403D-15T Turbo-diesel, 3 cylindres, refroidissement par eau. Puissance 29 kW (39 HP) à 2800 tr/min. Démarrage électrique.



TRANSMISSION

Entièrement hydrostatique Bosch Rexroth avec inverseur électrique. Boîte à deux vitesses. Quatre roues motrices.



ESSIEUX

Dana Spicer avec freins à disque à bain d'huile et réducteurs planétaires.



VITESSES

De 0 à 9 km/h pour le travail, de 0 à 25 km/h pour le transfert sur route. 4 roues motrices et directrices.



POSTE DE CONDUITE

Cabine fermée ROPS/FOPS (ISO 20474-1-6), complète avec climatisation et caméra frontale. Siège de conduite réversible à 180° avec inversion automatique du circuit de direction hydraulique. Caméras avant et arrière.



BENNE

Type roche avec basculement hydraulique à deux vérins.



INSTALLATION HYDRAULIQUE

2 circuits indépendants, pompes à débit variable pour la transmission hydrostatique et pompes hydrauliques pour les services. Échangeur de chaleur type eau-huile-air/air.



FREINS

Frein à disque à bain d'huile sur les 4 roues. Frein de stationnement hydraulique négatif sur le pont arrière manuel.



PNEUS

Type industriel 16/70-20 14 PR.



BRAQUAGE

Hydrostatique, trois modes à «détection de chargement». Rayon de braquage: intérieur 2000 mm. extérieur 3700 mm.



INSTALLATION ÉLECTRIQUE

12 V, batterie 120 Ah pour le démarrage, les services et l'éclairage. Interrupteur coupebatterie de sécurité.



PENTE

Pente franchissable à pleine charge: 30%.



CAPACITÉ RÉSERVOIRS

Gazole: 115 litres. Huile hydraulique: 80 litres.



CHÂSSIS

En profilé d'acier spécialement dimensionné pour l'emploi en tout-terrain.



POIDS

À vide 5800 kg, répartis de façon égale sur les deux essieux.



SÉCURITÉ

L'engin est équipé de soupapes de contrôle et de clapets afin de garantir le maximum de sécurité et de protection à l'opérateur.



DOCUMENTS

Conformément aux normes CE, les engins sont dotés d'une notice d'utilisation et d'entretien et d'un catalogue de pièces détachées.

CARMIX
EVERYWHERE
YOU BUILD