

DUMPER D6EVO

CARMIX
Italian family factory

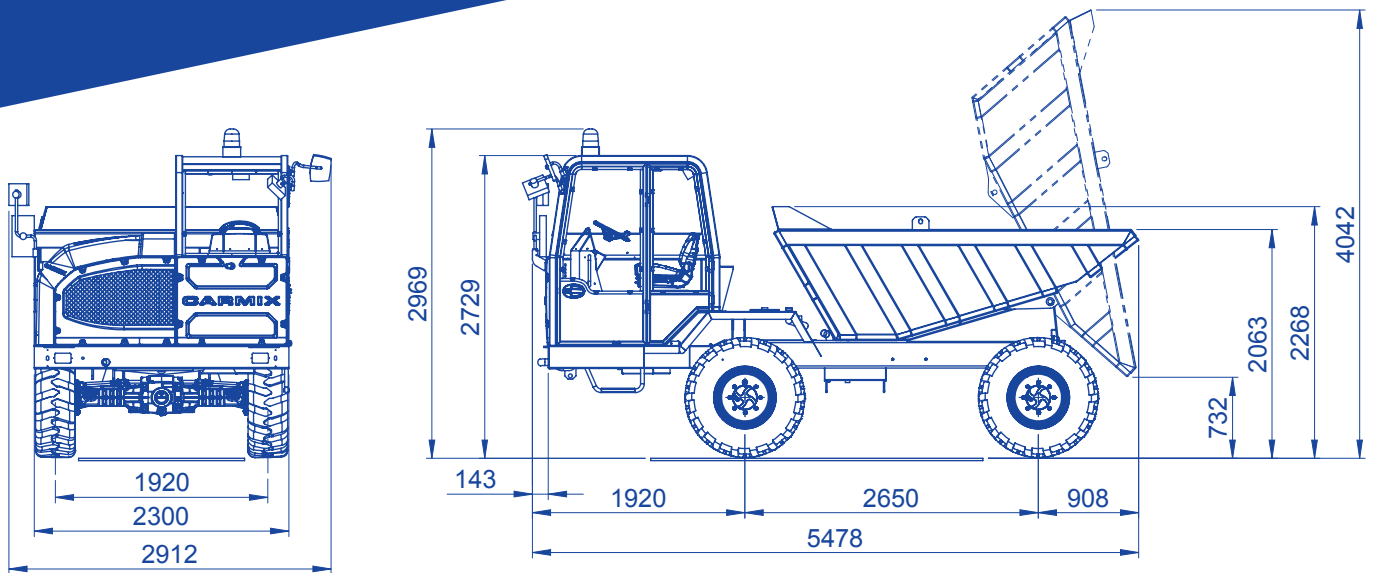

OPCIONALES BAJO DEMANDA

Rueda completa de repuesto

DUMPER D6EVO

CARMIX
Italian family factory



CAPACIDAD DE LA CAJA

Enrasado: 4500 litros. Colmado SAE: 6000 litros.



CAPACIDAD DE CARGA

10.000 kg.



MOTOR

Perkins Stage III - Tier 3A 1104D-44TA Turbo-diesel, 4 cilindros refrigerado por agua. Potencia calibrada 62,5 KW (84 HP) a 2200 rpm.



TRANSMISIÓN

Hidrostática totalmente automática Bosch Rexroth con inversor eléctrico. Cambio mecánico de dos velocidades. Tracción integral y dirección las 4 ruedas.



EJES

Dana Spicer con frenos de disco en baño de aceite y reductores hepicioidales finales.



VELOCIDAD

En trabajo 0 a 9 km./h, en desplazamiento 0 a 25 km./h. Servo-mando eléctrico.



PUESTO DE CONDUCCIÓN

Asiento reversible 180° con inversión automática del circuito de dirección. Canopy ROPS-FOPS (UNI 11023) ISO 3471.



CAJA

Tipo roca. Elevación hidráulica con dos cilindros.



SISTEMA HIDRÁULICO

Dos circuitos independientes: bomba de caudal variable para la transmisión hidrostática y bomba hidráulica para servicios. Intercambiador tipo agua/aceite/aire-aire.



FRENOS

De disco múltiple en baño de aceite a las cuatro ruedas. Freno de estacionamiento hidráulico negativo en el eje posterior, operado manualmente.



NEUMÁTICOS

Tipo industrial, todo terreno, 16/70-20 14 PR.



DIRECCIÓN

Hidrostática. Tipo "load sensing". Dirección en las 4 ruedas. Radio de giro interno 2000 mm, externo 3700 mm.



SISTEMA ELÉCTRICO

12 Volt. Batería de 120 Ah para arranque motor y sistema normalizado de luces para circulación por carretera. Desconector de batería de seguridad.



PENDIENTE

30% superable a plena carga.



CAPACIDAD DEPÓSITOS

Combustible: 115 litros. Aceite hidráulico 80 litros.



CHASIS

Construido con perfil de acero para trabajar en las más duras condiciones.



PESO

En vacío Kg 5800 distribuido proporcionalmente sobre los dos ejes.



SEGURIDAD

La máquina cuenta con las necesarias válvulas de control y bloqueo para procurar la máxima seguridad al operador.



MANUALES

La máquina está equipada de manuales de uso y mantenimiento y de piezas de repuestos según las normas CE.

CARMIX
EVERYWHERE
YOU BUILD