

CARMIX 5.5XL

CARMIX
Italian family factory

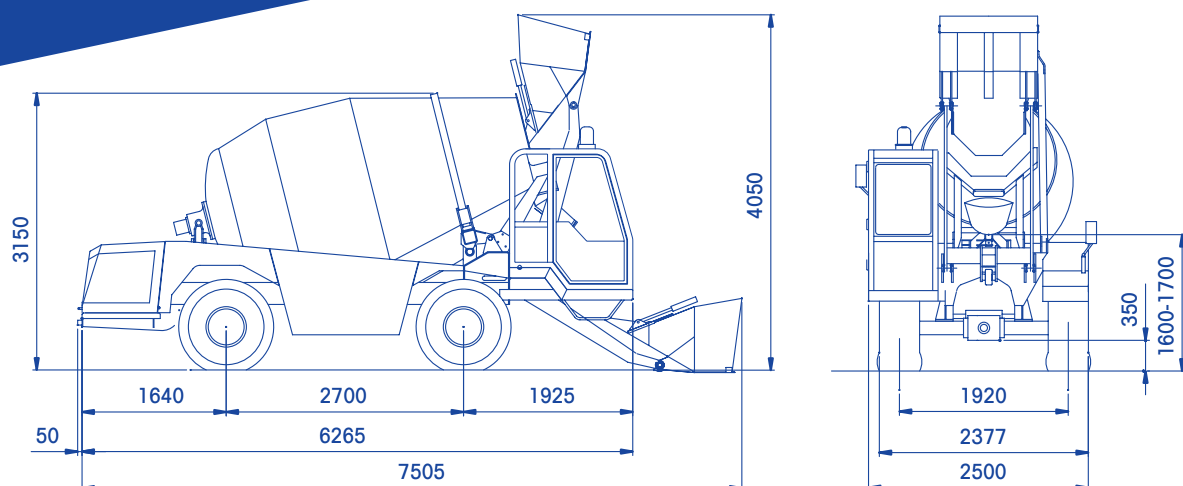

ACCESSOIRES SUR DEMANDE

.....
Système de pesage électronique "LOAD CELLS" avec imprimante
.....

Pompe de lavage haute pression 90 bar
.....

Climatiseur (froid-chaud)
.....

Roue de secours
.....

Goulotte supplémentaire (cm 100)
.....

Installation pour additives chimiques
.....

CARMIX 5.5XL



GROUPE BÉTONNIÈRE

Capacité 7600 litres, rendement effectif pour béton 5,5 m³ par cycle. EN 206-1 classe S1, rendu pas vibré. Double hélice de malaxage, couvercle pour la vidange d'urgence. Rotation de la cuve par moteur hydraulique et réducteur épicycloïdal. Vitesse de malaxage et de déchargement indépendante du régime du moteur diesel. Déchargement du béton par inversion de marche.



MOTEUR

Cummins Turbo Diesel QSB 4.5 stage 3A tier III, 4 cylindres, refroidissement par eau. Puissance maximale 119 kW (161 HP). Moteur arrière transversal.



TRANSMISSION

Hydrostatique automatique Bosch Rexroth. La pompe et le moteur à débit variable sont reliés aux différentiels via une boîte à 2 vitesses (travail et transfert). Traction de type intégral sur les 4 roues, toutes directrices.



ESSIEUX

Dana Spicer avec freins à disque à bain d'huile et réducteurs épicycloïdaux. 4 roues motrices et directrices.



VITESSES

Vitesse de service de 0 à 10 km/h, vitesse de transfert de 0 à 30 km/h



POSTE DE CONDUITE

Cabine avant sur le côté du godet de chargement. Type ROPS-FOPS (UNI U50.01.478.0) avec porte à double ouverture et camera à l'arrière.



INSTALLATION HYDRAULIQUE

Trois circuits indépendants. Deux pompes à débit variable pour la transmission hydrostatique et la rotation de la cuve. Deux pompes hydrauliques pour les services. Filtres d'aspiration et de retour. Échangeur de chaleur type eau-huile-air/air.



JOYMIX

Un joystick servo-assisté commande les fonctions hydrauliques de la benne.



SYSTÈME DE PESAGE

Du type à capteurs à jauge, sous le groupe bétonnière. Afficheur et imprimante dans la cabine (sur demande).



GODET DE CHARGEMENT AUTO-ARTICULE

Capacité effective de chargement pour chaque godet 600 litres, avec ouverture à commande hydraulique.



GOULOTTE DE DÉCHARGEMENT

Inclinable et orientable hydrauliquement depuis le poste de conduite. Deux goulottes supplémentaires comprises.



INSTALLATION DE L'EAU

Totalement autonome, pompe auto-amorçante actionnée par un moteur hydraulique. Compteur de litres, prise d'eau pour le lavage. Pompe à haute pression (90 bars) avec lance de lavage (sur demande).



PENTE

Pente franchissable à pleine charge: 30%.



FREINS

À disques à bain d'huile à l'intérieur des ponts différentiels. Double circuit indépendant. Frein de stationnement négatif à actionnement hydraulique.



PNEUS

De type industriel tout-terrain 18-19,5 PR 16.



BRAQUAGE

Hydrostatique. Quatre roues directrices. Trois modes. Rayon de braquage: intérieur 1800 mm, extérieur 4000 mm.



INSTALLATION ÉLECTRIQUE

12 V. Batterie 120 Ah pour le démarrage du moteur et l'éclairage routier complet. Interrupteur coupe-batterie de sécurité.



CAPACITÉ RÉSERVOIRS

Eau: 2x600 litres. Gazole: 150 litres. Huile hydraulique: 120 litres.



CHÂSSIS

En profilé d'acier spécialement dimensionné pour l'utilisation en tout-terrain.



POIDS

Total en ordre de marche 8.700 kg, répartis de façon égale sur les deux essieux.



SÉCURITÉ

L'engin est équipé de soupapes de contrôle et de clapets afin de garantir le maximum de sécurité et de protection à l'opérateur.



DOCUMENTS

Conformément aux normes CE, les engins sont dotés d'une notice d'utilisation et d'entretien et d'un catalogue de pièces détachées.

CARMIX
EVERYWHERE
YOU BUILD