

CARMIX 5.5XL

CARMIX
Italian family factory

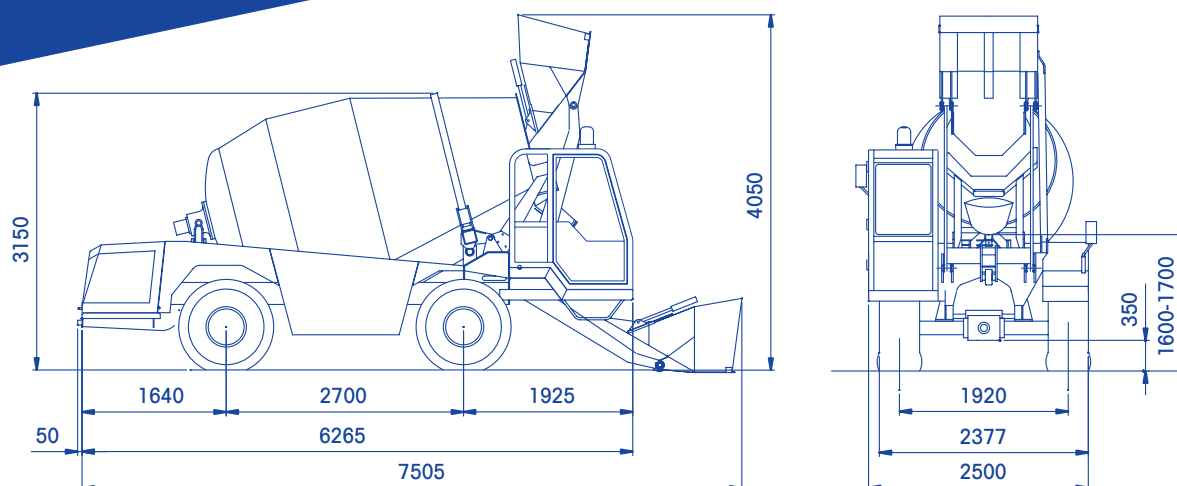

OPCIONALES BAJO DEMANDA

Sistema de pesaje electrónico "LOAD CELLS" con impresora

Bomba de lavado de alta presión (90 BAR) con lanza

Climatizador

Rueda completa de repuesto

Canaleta de descarga extra (cm 100)

Planta aditivos

CARMIX 5.5XL



HORMIGONERA

Capacidad 7600 litros, producción real hormigón 5,5 m³ por amasada. EN 206-1 IN SLUMP S1 Class. Doble hélice, tapa registro para vaciar en caso de emergencia. Accionamiento por motor hidráulico con reductora hepicycloidal. Regulación de la velocidad de amasado y descarga con independencia de la velocidad de giro del motor diesel. Descarga por inversión de giro.



MOTOR

Cummins Turbo-diesel QSB 4.5 stage 3A tier III, 4 cilindros 119 kW (161 hp). Motor horizontal trasero.



TRANSMISIÓN

Hidrostática totalmente automática Bosch Rexroth. La bomba y el motor, ambos de cilindrada variable, transmiten la fuerza a los grupos diferenciales a través de un cambio de 2 velocidades (trabajo y traslado). Tracción integral y dirección a las cuatro ruedas.



EJES

Dana Spicer con frenos de disco en baño de aceite y reductores hepicycloidales finales.



VELOCIDAD

En trabajo 0 a 10 Km/h, en desplazamiento 0 a 30 Km/h.



PUESTO DE CONDUCCIÓN

Cabina delantera ROPS- FOPS (UNI ISO.01.478.0) con puerta con doble hoja. Clima, calefacción y aire acondicionado (opcional).



SISTEMA HIDRÁULICO

3 circuitos independientes. Dos bombas de cilindrada variable para la transmisión hidrostática y para la rotación de la cuba. Dos bombas hidráulicas para los restantes movimientos. Filtro de aspiración y de retorno. Intercambiador tipo agua/aceite/aire-aire.



JOYMIX

Una sola palanca servo-asistida para todas las funciones de la pala.



PESAJE ELECTRONICO

Sistema de pesaje con impresora con celdas electrónicas de carga "Load Cells" de bajo del tambor hormigonero. (Opcional).



PALA CARGADORA AUTO-ARTICULADA

Capacidad real por carga 600 litros. Dotada de trampilla accionada hidráulicamente.



CANALETA DE DESCARGA

Rotación e inclinación accionada hidráulicamente desde la cabina. 2 canaletas incluidas.



SISTEMA DE AGUA

Totalmente autónomo, bomba autoaspirante accionada por el motor hidráulico caudal 400 l/m. Cuenta-litros. Toma de agua para limpieza. Bomba de alta presión para limpieza (opcional).



PENDIENTE

30% superable a plena carga.



FRENOS

De disco múltiple, en baño de aceite, situados en el interior de los diferenciales. Doble circuito independiente. Freno de estacionamiento negativo hidráulico.



NEUMÁTICOS

Tipo industrial, todo terreno 18-19,5 PR 16.



DIRECCIÓN

Accionada hidráulicamente. Dirección en las 4 ruedas. Radio de giro: interno mm.1800, externo mm. 4000



SISTEMA ELÉCTRICO

12 Volts. Batería de 120 Ah para arranque motor y sistema normalizado de luces para circulación por carretera.



CAPACIDAD DEPÓSITOS

Agua: 2x600 litros. Diesel 150 litros. Aceite hidráulico: 120 litros.



CHASIS

Construido con perfil de acero para trabajar en las más duras condiciones.



PESO

Total en orden de marcha Kg. 8.700. Peso distribuido proporcionalmente sobre los dos ejes.



SEGURIDAD

La máquina cuenta con las válvulas de estrangulamiento y bloqueo para procurar la máxima seguridad al operador.



MANUALES

La máquina está equipada de manuales de uso y mantenimiento y de piezas de repuestos según las normas CE.

CARMIX
EVERYWHERE
YOU BUILD