

CARMIX 45FX

CARMIX
Italian family factory

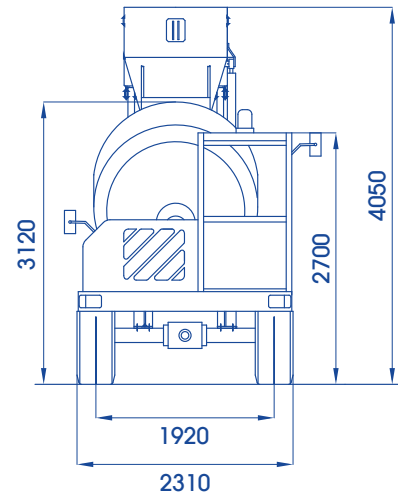
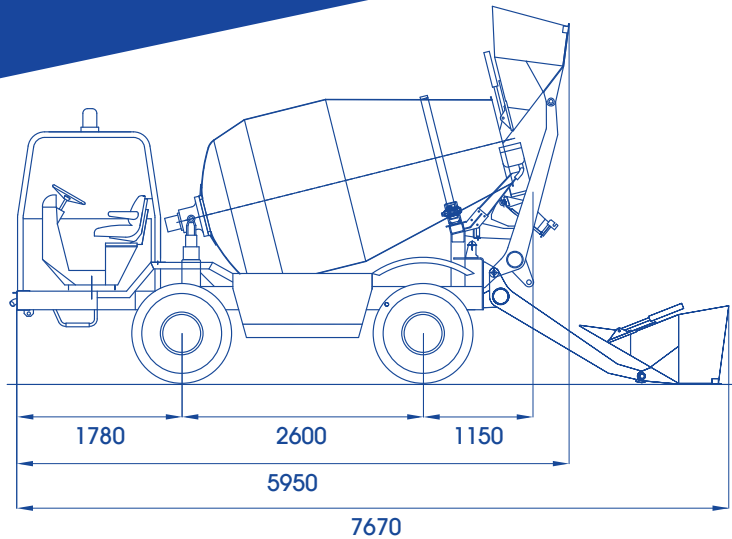

OPCIONALES BAJO DEMANDA

Sistema de pesaje electrónico "LOAD CELLS" con impresora

Bomba de lavado de alta presión (90 BAR) con lanza

Retrocamara (antecámara standard)

Rueda completa de repuesto

CARMIX 45FX



HORMIGONERA

Capacidad 6050 litros. Producción 4.5 m³ por amasada. Doble hélice, tapa registro para vaciar en caso de emergencia. Regulación de la velocidad de amasada y descarga con independencia de la velocidad de giro del motor diésel. Descarga por inversión de giro.



MOTOR

Perkins 1104D - 44TA Stage 3A Tier 3 - Turbo-Diesel, 4 cilindros refrigerado por agua. Potencia calibrada 83 KW (111 HP) a 2300 rpm.



TRANSMISIÓN

Hidrostática Bosch-Rexroth. La bomba y el motor, ambas de cilindrada variable, transmiten la fuerza a los grupos diferenciales a través de un cambio de 2 velocidades (trabajo y traslado). Tracción integral y dirección en las 4 ruedas.



EJES

Comer con frenos de disco en baño de aceite y reductores hepicioidales finales.



VELOCIDAD

En trabajo 0 a 10 Km/h, en desplazamiento 0 a 25 Km/h. Servomando eléctrico.



PUESTO DE CONDUCCIÓN

Canopy ROPS FOPS (UNI 11023). Asiento reversible 180° con inversión automática del circuito de dirección.



SISTEMA HIDRÁULICO

3 circuitos independientes. Dos bombas de caudal variable para la transmisión hidrostática y para la rotación de la cuba, una bomba hidráulica para los restantes movimientos. Filtro de aspiración y de retorno. Intercambiador tipo agua/ aceite-aire.



PESAJE ELECTRONICO

Sistema de pesaje con impresora con celdas electrónicas de carga "Load Cells" de bajo del tambor hormigonero. (Opcional).



PALA CARGADORA AUTO-ARTICULADA

Capacidad real por cargo 600 litros. Dotada de trampilla accionada hidráulicamente.



CANALETA DE DESCARGA

Giratoria e inclinación hidráulica. 2 canaletas incluidas



SISTEMA DE AGUA

Totalmente autónomo, bomba autoaspirante accionada por motor hidráulico. Cuentalítros, toma de agua para limpieza. Bomba de alta presión para limpieza (opcional).



PENDIENTE

30% superable a plena carga.



FRENOS

de disco múltiple en baño de aceite, situados en el interior de los diferenciales. Con circuito doble e independiente. Freno de estacionamiento negativo hidráulico.



NEUMÁTICOS

Tipo industrial, todo terreno 16/70-20 PR14.



DIRECCIÓN

Hidrostática tipo "Load Sensing". Radio de giro: interno mm. 1800, externo mm. 3800.



SISTEMA ELÉCTRICO

12 Volt. Batería 120 Ah para arranque motor y sistema normalizado de luces para circulación por carretera. Desconector de batería de seguridad.



CAPACIDAD DEPÓSITOS

Agua 2x590 litros. Diesel: 130 litros. Aceite hidráulico: 80 litros.



CHASIS

Construido con perfil de acero para trabajo en todo terreno.



PESO

Total kg. 7000 distribuido proporcionalmente sobre los dos ejes.



SEGURIDAD

La máquina cuenta con las necesarias válvulas de bloqueo para la máxima seguridad del operador.



MANUALES

La máquina está equipada de manuales de uso y mantenimiento y de piezas de repuestos según las normas CE.