

CARMIX 45EVO

CARMIX
Italian family factory

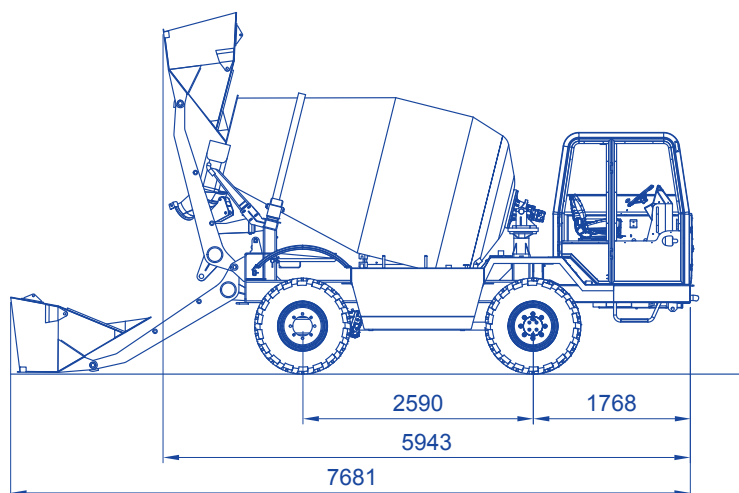
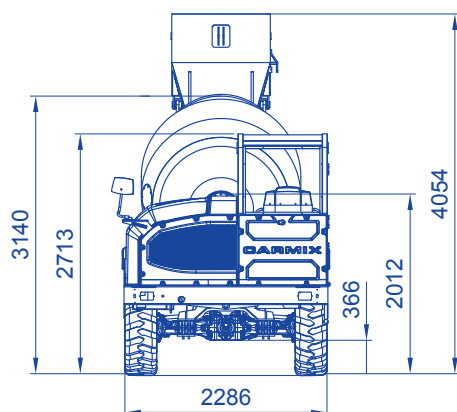

ACCESSOIRES SUR DEMANDE

Bomba de alta presión

Retrocamara (antecámara standard)

Rueda completa de repuesto

CARMIX 45EVO



GROUPE BÉTONNIÈRE

Capacité 6050 litres, rendement effectif pour béton 4,5 m³ par cycle. EN 206-1 classe S1, rendu pas vibré. Double hélice de malaxage. Couvercle pour vidange d'urgence. Vitesse de malaxage et de déchargement indépendante du régime du moteur diesel. Déchargement du béton par inversion de marche.



MOTEUR

Perkins Stage III - Tier 3A 1104D-44TA Turbo-diesel, 4 cylindres, refroidissement par eau. Puissance maximale 83 kW (111 HP) à 2200 tr/min.

Perkins Stage V - Tier 4F 904J-E36TA Turbo-diesel, 90 Kw (120 Hp).



TRANSMISSION

Bosch-Rexroth hydrostatique. La pompe et le moteur à débit variable sont reliés aux différentiels via une boîte à 2 vitesses (travail et transfert). Traction de type intégral sur les 4 roues.



ESSIEUX

Comer avec freins à disque à bain d'huile et réducteurs planétaires. 4 roues motrices et directrice s.



VITESSES

De 0 à 10 km/h pour le travail, de 0 à 25 km/h pour le transfert, avec servocommande électrique.



POSTE DE CONDUITE

Cabine fermée ROPS FOS (UNI11023) complète avec climatisateur et camera à l'avant. Siège de conduit réversible avec inversion automatique du circuit de braquage. Camera à l'arrière en option.



INSTALLATION HYDRAULIQUE

Trois circuits indépendants. Deux pompes à débit variable pour la transmission hydrostatique et la rotation de la cuve. Une pompe hydraulique à engrenages pour les services et le braquage. Échangeur de chaleur type eau/huile-air.



JOYMIX

Un joystick servo-assisté commande les fonctions hydrauliques de la benne.



MYCARMIX (POUR VERSION STAGE III)

App et tablette robuste dédiée pour contrôler et gérer le mix design, le diagnostic du moteur, la géolocalisation et technologie cloud.



CARMIX CONTROL (POUR VERSION STAGE V)

Système intégré de pesage électronique par capteurs de poids, Bluetooth pour le transfert de données et génération de rapports via une application dédiée (Android et iOS). Gestion des charges, de la production et de la manutention des matériaux pour modifier ou intégrer de nouvelles recettes pour une ou plusieurs CARMIX du parc. Géolocalisation et tableau de bord virtuel des principaux indicateurs du moteur.



GODET DE CHARGEMENT AUTO-ARTICULE

Avec trappe à ouverture hydraulique. Capacité effective de chargement pour chaque godet 600 litres.



GOULOTTE DE DÉCHARGEMENT

Trilatérale, appliquée de manière à permettre un déplacement latéral aisé et à augmenter la hauteur de déchargement. Inclinaison hydraulique commandée depuis le poste de conduite. 2 Goulottes incluses.



INSTALLATION DE L'EAU

Autonome. Pompe à eau à commande hydraulique, compteur d'eau, sortie pour lavage.



FREINS

Disques à bain d'huile à l'intérieur des ponts différentiels. Double circuit indépendant. Frein de stationnement négatif à actionnement hydraulique.



PNEUS

De type industriel tout-terrain 16/70-20 PR 18.



BRAQUAGE

Hydrostatique type « load sensing ». Rayon de braquage : intérieur 2550 mm, extérieur 5100 mm.



PENTE

Pente franchissable à pleine charge: 30%.



INSTALLATION ÉLECTRIQUE

Standard 12V. Batterie 120 Ah pour le démarrage du moteur et l'éclairage routier complet. Interrupteur coupe-batterie d'urgence.



CAPACITÉ RÉSERVOIRS

Eau: 2x590 litres. Gazole: 130 litres. Huile hydraulique: 80 litres.



CHÂSSIS

En profilé d'acier, spécialement dimensionné pour l'utilisation en tout-terrain.



POIDS

Total 7.000 kg, en ordre de marche, répartis de façon égale sur les deux essieux.



SÉCURITÉ

L'engin est équipé de soupapes de contrôle et de clapets afin de garantir le maximum de sécurité et de protection à l'opérateur.



DOCUMENTS

Conformément aux normes CE, les engins sont dotés d'une notice d'utilisation et d'entretien et d'un catalogue de pièces détachées.

CARMIX
EVERYWHERE
YOU BUILD