

CARMIX 45EVO

CARMIX
Italian family factory

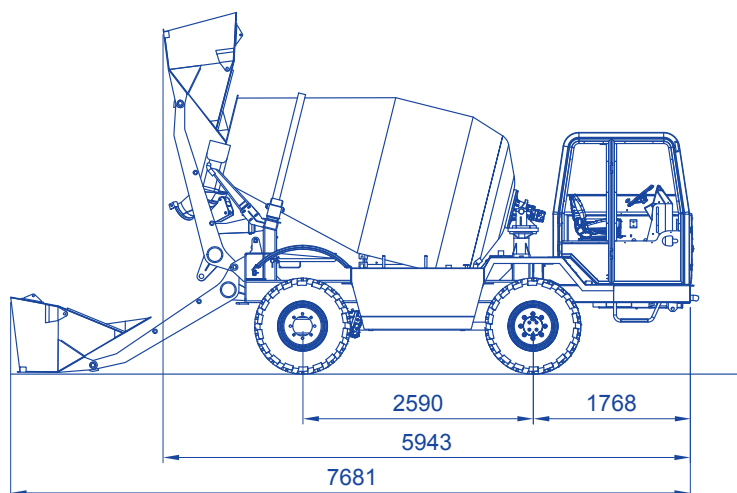
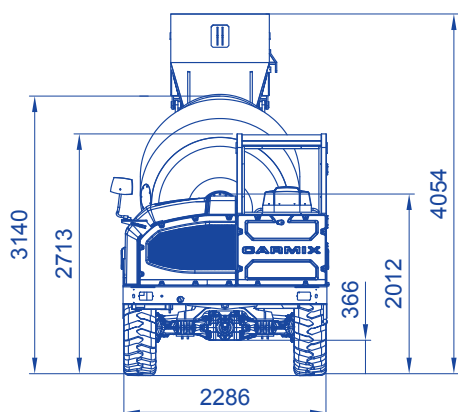

OPCIONALES BAJO DEMANDA

Bomba de alta presión (90 BAR)

Retrocamara (antecámara standard)

Rueda completa de repuesto

CARMIX 45EVO



HORMIGONERA

Capacidad 6050 litros. Producción 4.5 m³ por amasada. Doble hélice, tapa registro para vaciar en caso de emergencia. Regulación de la velocidad de amasada y descarga con independencia de la velocidad de giro del motor diésel. Descarga por inversión de giro.



MOTORES

Perkins Stage III - Tier 3A 1104D-44TA Turbo-diesel, 4 cilindros refrigerado por agua. Potencia calibrada 83 KW (111 HP) a 2300 rpm.

Perkins Stage V - Tier 4F 904J-E36TA Turbo-diesel, 90 Kw (120 Hp).



TRANSMISIÓN

Hidrostática Bosch-Rexroth. La bomba y el motor, ambas de cilindrada variable, transmiten la fuerza a los grupos diferenciales a través de un cambio de 2 velocidades (trabajo y traslado). Tracción integral y dirección en las 4 ruedas.



EJES

Comer con frenos de disco en baño de aceite y reductores hepicioidales finales.



CANALETA DE DESCARGA

Giratoria e inclinación hidráulica. 2 canaletas incluidas.



SISTEMA DE AGUA

Totalmente autónomo, bomba autoaspirante accionada por motor hidráulico. Cuentalítros, toma de agua para limpieza. Bomba de alta presión para limpieza (opcional).



PENDIENTE

30% superable a plena carga.



FRENOS

de disco múltiple en baño de aceite, situados en el interior de los diferenciales. Con circuito doble e independiente. Freno de estacionamiento negativo hidráulico.



NEUMÁTICOS

Tipo industrial, todo terreno 16/70-20 PR14.



DIRECCIÓN

Hidrostática tipo "Load Sensing". Radio de giro: interno mm. 1800, externo mm. 3800.



VELOCIDAD

En trabajo 0 a 10 Km/h, en desplazamiento 0 a 25 Km/h. Servomando eléctrico.



PUESTO DE CONDUCCIÓN

Nueva cabina ROPS-ROPS (UNI 11023) completa con climatizador y ante camera. Asiento reversible 180°. (Retro camera opcional).



SISTEMA HIDRÁULICO

3 circuitos independientes. Dos bombas de caudal variable para la transmisión hidrostática y para la rotación de la cuba, una bomba hidráulica para los restantes movimientos. Filtro de aspiración y de retorno. Intercambiador tipo agua/ aceite-aire.



JOYMIX

Una sola palanca servo-asistida para el mando de la pala.



MYCARMIX (MOTOR STAGE III)

App y Tablet de alta resistencia para el manejo de las recetas y para geolocalización, diagnóstico motor utilizando tecnología cloud.



CARMIX CONTROL (MOTOR STAGE V)

Sistema integrado con pesaje electrónico con celdas de cargas, bluetooth para transferir datos y report con una app dedicada (Android y IOS). Control de cargas, producción y manejo de materiales para modificar o insertar nuevas recetas para una o todas las CARMIX de la flota in cloud. Geolocalización y tablero de control virtual de los principales indicadores del motor.



PALA CARGADORA AUTO-ARTICULADA

Capacidad real por cargo 600 litros. Dotada de trampilla accionada hidráulicamente.



SISTEMA ELÉCTRICO

12 Volt. Batería 120 Ah para arranque motor y sistema normalizado de luces para circulación por carretera. Desconector de batería de seguridad.



CAPACIDAD DEPÓSITOS

Agua 2x600 litros. Diesel: 130 litros. Aceite hidráulico: 80 litros.



CHASIS

Construido con perfil de acero para trabajo en todo terreno.



PESO

Total kg. 7000 distribuido proporcionalmente sobre los dos ejes.



SEGURIDAD

La máquina cuenta con las necesarias válvulas de bloqueo para la máxima seguridad del operador.



MANUALES

La máquina está equipada de manuales de uso y mantenimiento y de piezas de repuestos según las normas CE.

CARMIX
EVERYWHERE
YOU BUILD