

CARMIX 25FX

CARMIX
Italian family factory

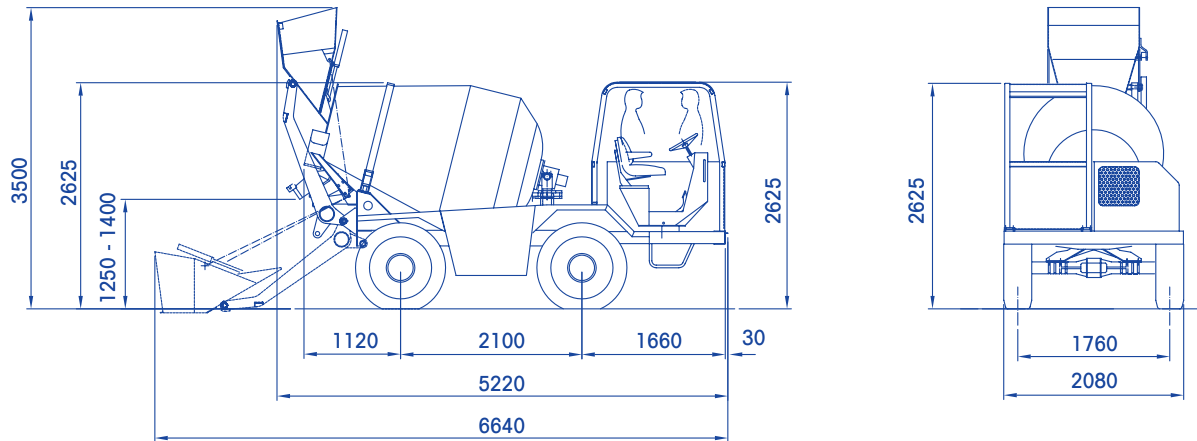

OPCIONALES BAJO DEMANDA

Bomba de lavado de alta presión (90 BAR) con lanza

Rueda completa de repuesto

Canaleta de descarga extra (cm 100)

Ante Camera

Sistema de pesaje Millennium

CARMIX 25FX



HORMIGONERA

Capacidad 3450 litros, producción 2,5 m³ por amasada. EN 206-1 IN SLUMP S1 Class. Doble hélice, tapa registro para vaciar en caso de emergencia. Regulación de la velocidad de amasado y descarga con independencia de la velocidad de giro del motor diesel. Descarga por inversión de giro.



MOTOR

Perkins 1104D-44T turbodiesel Tier 3, refrigerado por agua, 4 cilindros Tier 3. Potencia 62,50 kW (84 HP) a 2200 r.p.m.



TRANSMISIÓN

Hidrostática totalmente automática Bosch-Rexroth. Puentes diferenciales con reductores finales hepicycloidales. Tracción integral y dirección en las 4 ruedas.



EJES

Comer con frenos de disco en baño de aceite y reductores hepicycloidales finales.



VELOCIDAD

En trabajo 0 a 10 km/h, en desplazamiento 0 a 24 km/h. Servomando eléctrico.



PUESTO DE CONDUCCIÓN

Canopy ROPS-FOPS (UNI 11023). Asiento reversible 180° con inversión automática del circuito de dirección.



SISTEMA HIDRÁULICO

3 circuitos independientes. Dos bombas de caudal variable para la transmisión hidrostática y para la rotación de la cuba, una bomba hidráulica para los restantes movimientos. Filtro de aspiración y de retorno. Intercambiador tipo agua/ aceite-aire.



PALA CARGADORA AUTO-ARTICULADA

Capacidad real por carga 400 litros. Dotada de trampilla accionada hidráulicamente.



CANALETA DE DESCARGA

Giratoria, inclinación manual 2 canaletas incluidas.



SISTEMA DE AGUA

Totalmente autónomo, bomba autoaspirante accionada por motor hidráulico capacidad 300 l/m. Cuentalítros, toma de agua para limpieza. Bomba de alta presión para limpieza (opcional).



PENDIENTE

30% superable a plena carga.



FRENOS

De disco múltiple en baño de aceite, situados en el interior de los diferenciales. Con circuito doble e independiente. Freno de estacionamiento negativo hidráulico.



NEUMÁTICOS

Tipo industrial, todo terreno 12.5-20 PR 12.



DIRECCIÓN

Hidrostática tipo "Load Sensing". Radio de giro: interno mm. 1500, externo mm. 3400.



SISTEMA ELÉCTRICO

12 Volt. Batería 120 Ah para arranque motor y sistema normalizado de luces para circulación por carretera. Desconector de batería de seguridad.



CAPACIDAD DEPÓSITOS

Agua 2x275 litros. Combustible 100 litros. Aceite hidráulico 70 litros.



CHASIS

Construido con perfil de acero para trabajo en todo terreno.



PESO

Total: Kg 5300 distribuido proporcionalmente sobre los dos ejes.



SEGURIDAD

La máquina cuenta con las necesarias válvulas de bloqueo para la máxima seguridad del operador.



MANUALES

La máquina está equipada de manuales de uso y mantenimiento y de piezas de repuestos según las normas CE.